

Компрессоры вертикальные ременные серии 2АФ

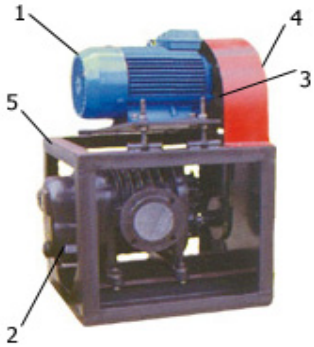

Момент вращения от электродвигателя к компрессору передается при помощи клиноременной передачи. Двигатель смонтирован над компрессором. Монтажные размеры одинаковы с муфтовыми компрессорами серии 2АФ. Все основные детали и агрегаты монтируются на металлическую раму, которая позволяет без особого труда подключить оборудование к линиям подачи воздуха.

1. Электродвигатель;
2. Компрессорный узел 2АФ;
3. Ременная передача;
4. Ограждение ременной передачи;
5. Рама.

В комплект поставки входят:

- Компрессор 2АФ;
- Электродвигатель;
- Сварная рама;
- Комплект зап.частей и пусковой аппаратуры к электродвигателю.

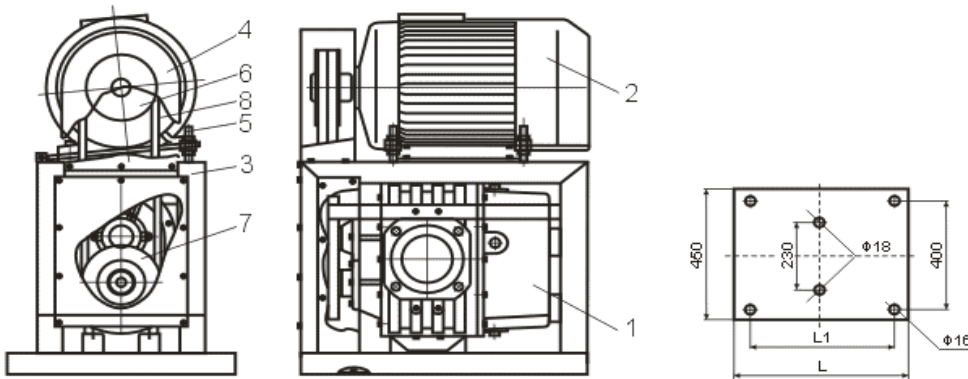

1. Компрессор;
2. Электродвигатель;
3. Рама;
4. Ограждение ременной передачи;
5. Болты для натяга ремня;
6. Шкив элетродвигателя;
7. Шкив компрессора;
8. Ремень;

Обозначение компрессора		Произв-ть		Электродвиг.		Масса, кг	Размеры, мм	Цена в руб. с НДС
на заводе VIENYBE	в России	л/с	м³/мин	Мощ., кВт	об/мин			
Перепад давления 30 кПа								
2AF49M1-DH-30-1,8-1,5-1,5	2АФ49Э51С	30	1,8	1,5	1500	144	510×450×735	дог.
2AF51M1-DH-30-2,7-1,5-3	2АФ51Э51С	44	2,7	3	1500	173	560×450×760	дог.
2AF49M1-DH-30-4,38-3-4	2АФ49Э51Ш	73	4,38	4	3000	160	510×450×760	дог.
2AF53M1-DH-30-4,8-3-4	2АФ53Э51С	80	4,8	4	1500	205	660×450×775	дог.
2AF51M1-DH-30-6,66-3-5,5	2АФ51Э51Ш	111	6,66	5,5	3000	173	560×450×760	дог.
2AF53M2-DH-30-11,16-3-7,5	2АФ53Э51Ш	186	11,16	7,5	3000	221	660×450×805	дог.
Перепад давления 50 кПа								
2AF49M1-DH-50-1,62-1,5-3	2АФ49Э52С	27	1,62	3	1500	160	510×450×760	дог.
2AF51M1-DH-50-2,52-1,5-4	2АФ51Э52С	42	2,52	4	1500	176	560×450×775	дог.
2AF49M1-DH-50-4,14-3-5,5	2АФ49Э52Ш	69	4,14	5,5	1500	166	510×450×775	дог.
2AF53M2-DH-50-4,44-1,5-5,5	2АФ53Э52С	74	4,44	5,5	1500	221	660×450×805	дог.
2AF51M2-DH-50-6,36-3-7,5	2АФ51Э52Ш	106	6,36	7,5	3000	195	560×450×775	дог.
2AF53M2-DH-50-10,68-3-11	2АФ53Э52Ш	178	10,68	11	3000	260	660×450×805	дог.
Перепад давления 80 кПа								
2AF49M1-DH-80-1,5-1,5-4	2АФ49Э53С	25	1,5	4	1500	166	510×450×775	дог.
2AF51M2-DH-80-2,4-1,5-5,5	2АФ51Э53С	40	2,4	5,5	1500	195	560×450×805	дог.
2AF49M2-DH-80-3,9-3-7,5	2АФ49Э53Ш	65	3,9	7,5	3000	181	510×450×805	дог.
2AF53M2-DH-80-4,02-1,5-11	2АФ53Э53С	67	4,02	11	1500	260	660×450×845	дог.
2AF51M2-DH-80-6,0-3-11	2АФ51Э53Ш	100	6	11	3000	234	560×450×845	дог.
2AF53M1-DH-80-9,72-3-18,5	2АФ53Э53Ш	162	9,72	18,5	3000	313	660×450×925	дог.